

TABELLA FORI DA CENTRO

UNI3220 Tipo A

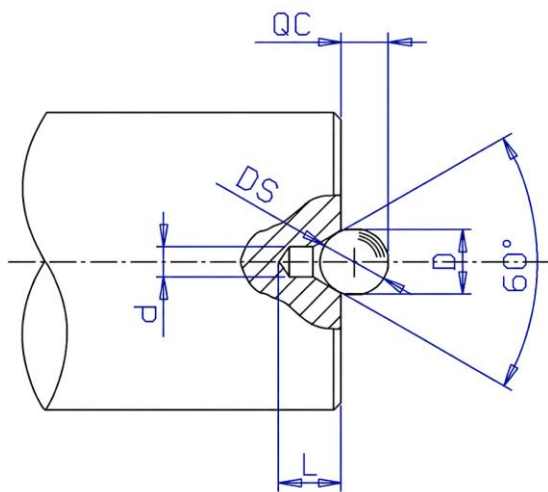

d	D	L	DS	QC
1	2,12	2,1	2,381 (3/32")	1,74
1,25	2,65	2,6	2,778 (7/64")	1,87
1,6	3,35	3,2	3,175 (1/8")	1,86
2	4,25	4,1	3,969 (5/32")	2,27
2,5	5,3	5,1	4,763 (3/16")	2,55
3,15	6,7	6,5	6,35 (1/4")	3,72
4	8,5	8,2	8,731 (11/32")	5,73
5	10,6	10,1	10,319 (13/32")	6,30
6,3	13,2	12,6	12,7 (1/2")	7,63
8	17	16,3	16,669 (21/32")	10,30
10	21,2	20,2	20,638 (13/16")	12,60

Esempio designazione: A 3,15 UNI3220

UNI3220 Tipo B

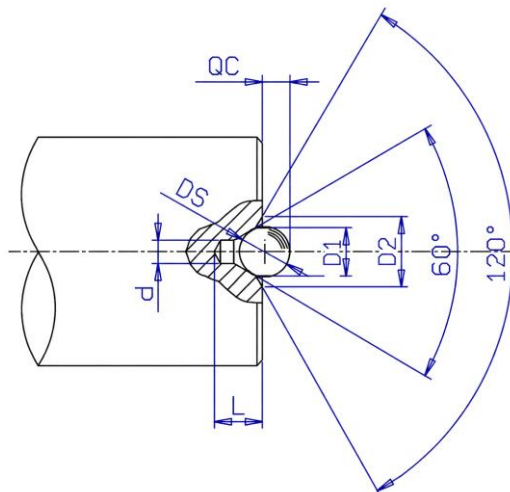

d	D1	D2	L	DS	QC
1	2,12	3,15	2,4	2,381 (3/32")	1,44
1,25	2,65	4	3	2,778 (7/64")	1,48
1,6	3,35	5	3,7	3,175 (1/8")	1,39
2	4,25	6,3	4,7	3,969 (5/32")	1,68
2,5	5,3	8	5,9	4,763 (3/16")	1,78
3,15	6,7	10	7,5	6,35 (1/4")	2,77
4	8,5	12,5	9,4	8,731 (11/32")	4,64
5	10,6	16	11,7	10,319 (13/32")	4,74
6,3	13,2	18	14	12,7 (1/2")	6,23
8	17	22,4	17,9	16,669 (21/32")	8,72
10	21,2	28	22,2	20,638 (13/16")	10,63

Esempio designazione: B 3,15 UNI3220

UNI3220 Tipo R

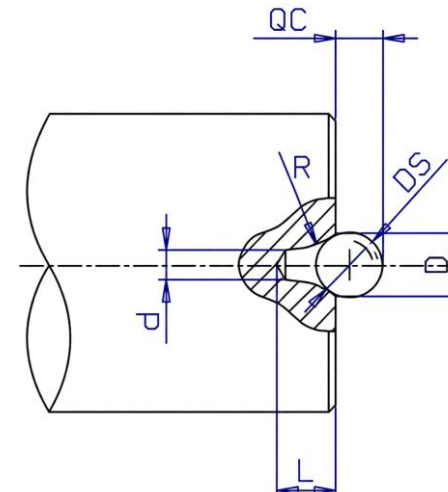

d	D	L	R	DS	QC
1	2,12	2,1	3,15	2,381 (3/32")	1,75
1,25	2,65	2,6	4	2,778 (7/64")	1,90
1,6	3,35	3,2	5	3,175 (1/8")	1,89
2	4,25	4,1	6,3	3,969 (5/32")	2,31
2,5	5,3	5,1	8	4,763 (3/16")	2,57
3,15	6,7	6,5	10	6,35 (1/4")	3,78
4	8,5	8,2	12,5	8,731 (11/32")	5,83
5	10,6	10,1	16	10,319 (13/32")	6,39
6,3	13,2	12,6	20	12,7 (1/2")	7,71
8	17	16,3	25	16,669 (21/32")	10,46
10	21,2	20,2	31	20,638 (13/16")	12,83

Esempio designazione: R 3,15 UNI3220